

# SISTEMA DE DESGUEZADO DE CONOS

Modelo No. HBC-110-KC



*Mostrado con Conos de Acero Inoxidable*

El Sistema de Desguezado de Conos modelo no. HBC-110-KC Cantrell es una versión mejorada del sistema en uso ya establecido a través de la industria en existencia. Las ventajas del HCB-110-KC incluyen el extendimiento de la vida de la cadena pues no tiene movimiento en el acero inoxidable en el polymer.

Las Aves enteras ó la mitad de la parte delantera son sostenidas en unos conos especialmente diseñados uniformemente separados y tiempo conforme a la producción requerida. El producto es colocado en conos por el personal, luego son cortados con precisión por el operador hasta que el mejor grado de carne es obtenido. El desguezador de conos es el metodo mas eficaz de obtener mas carne por menos costo. Este metodo de producción asegura a una persona habil en la operación, resultando en un consistente volumen del producto, uniforme y reducción en inspección.

El diseño unico de los conos permite que la mitad del avé ó el avé completa desguezada de, parrilla, asado y pavos. Puede ser diseñado de acuerdo a las especificaciones del cliente, para cualquier operación y la existencia de otros transportadores para crear un sistema completo.



*Mostrado con Conos de Acero Inoxidable*

**Cantrell Machine Co., Inc.**

P O Box 757  
1400 S. Bradford Street  
Gainesville, Ga. 30503

Phone: 770-536-3611  
Fax: 770-531-0832  
www.cantrell.com



# SISTEMA DE DESGUEZADO DE CONOS

Modelo No. HBC-110-KC

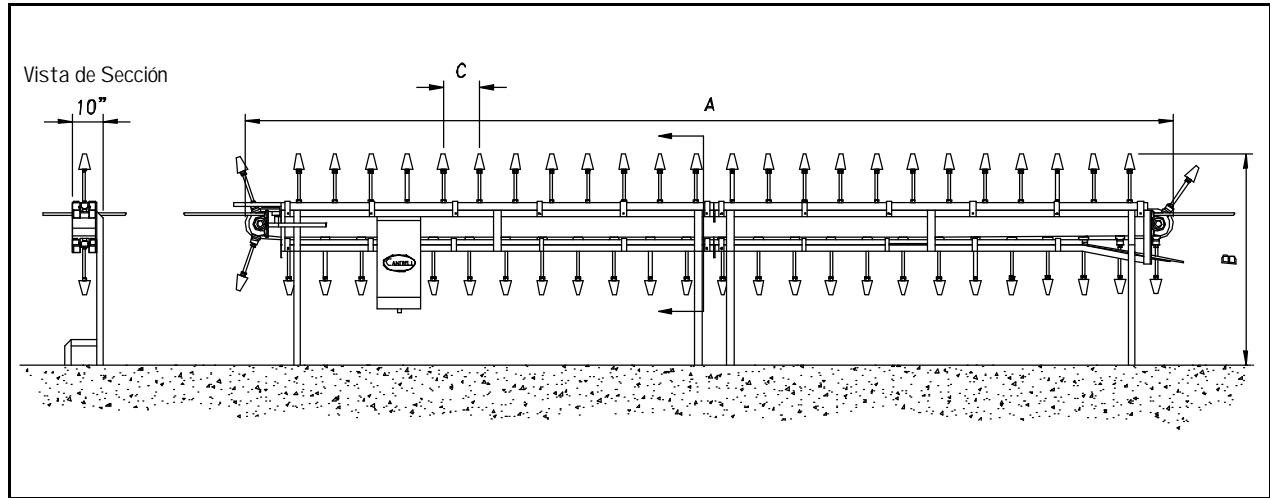

## Expansión del Producto:

La capacidad del transportador de desguese de conos, puede ser incrementada en cualquier momento sencillamente añadiendo secciones adicionales.

## Construcción:

La HBC-110-KC es fabricada en acero inoxidable y UHMW Polymer (plastico) con cadena de acetileno. La cadena de soporte guía (Polymer) es facil de remover para limpieza si es necesario.

## Mantenimiento:

Se le ha dado atención extra al diseño del HBC-110-KC para asegurar una superficie redonda, lisa y facil de remover cubiertas para higienización. Para matener el mantenimiento al minimo debido a que tiene pocas partes movibles. Lubricación regular es practicamente todo el servicio necesario

## ESPECIFICACIONES TECNICAS

<b>LONGITUD "A":</b>	Por Especificaciones del Cliente
<b>LONGITUD "B":</b>	Por Especificaciones del Cliente
<b>CENTRO DE CONOS "C":</b>	Disponibile en 2" Realzada de 8"
<b>ANCHO:</b>	10"
<b>PODER INSTALADO:</b>	(VARIA) 3/4" HP Hasta 2 HP
<b>CONEXIÓN DE AGUA:</b>	Conexión 3/8"

Las especificaciones anotoadas son las más recientes al terminar esta publicación. Sin embargo, continuando con nuestras medidas de mejorar nuestros productos nos reservamos el derecho de cambiar el diseño sin aviso u obligación de modificar ninguna máquina anteriormente vendida o entregada.

Cantrell Machine Co., Inc.

P O Box 757 1400 S. Bradford Street Gainesville, Ga. 30503 770-536-3611 770-531-0832