

EXTRACTORA DE BUCHE Y TRAQUEA

Modelo No. CHC-20

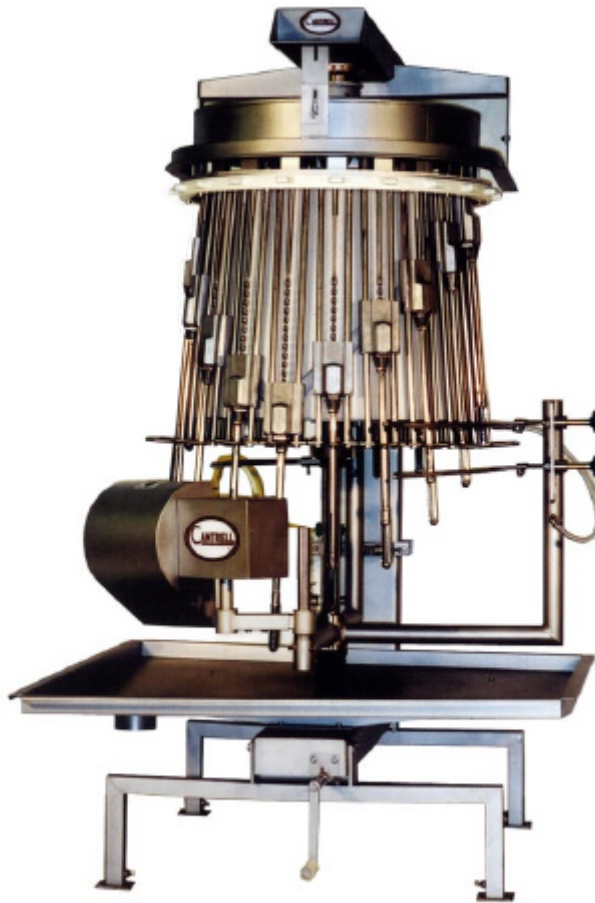

La Extractora de Buche y Traquea Automática marca Cantrell se coloca en la línea de evisceración después de la Cosechadora de Mollejas y antes de el Quebrador de Pescuezos. Con una capacidad de 8,500 aves por hora, esta máquina es una de las Cosechadoras mas eficientes en el mercado. La función de esta máquina es eliminar cualquier porción de buche y traquea que hayan permanecido dentro del ave. La Extractora de Buche y Traquea no es diseñada específicamente para eliminar la traquea completa, pero sí elimina un alto porcentaje de ésta, junto con porciones de buche que hayan quedado en la cavidad del cuello.

Sumario: La varilla extractora penetra por la cavidad abdominal y al hacer contacto comienza a girar penetrando la

cavidad del cuello. La varilla extractora continúa girando al moverse entre el cuello y la piel del cuello, saliendo en el punto donde la cabeza ha sido eliminada. La varilla extractora ahora cargada de buche, continua su movimiento descendente y pasa por un cepillo donde el buche y otros tejidos musculares son descargados. La varilla extractora es limpiada antes de comenzar su curso y de ser sacada del ave, regresando a su posición original para recorrer el próximo ciclo.

La Extractora de Buche y Traquea Automática es una máquina de 20-unidades, que opera en una vuelta de 180* en la línea evisceradora y acepta aves colgadas en ganchos con centros de 6".

Cantrell Machine Co., Inc.

P O Box 757
1400 S. Bradford Street
Gainesville, Ga. 30503

Phone: 770-536-3611
Fax: 770-531-0832
www.cantrell.com



EXTRACTORA DE BUCHE Y TRAQUEA

Modelo No. CHC-20

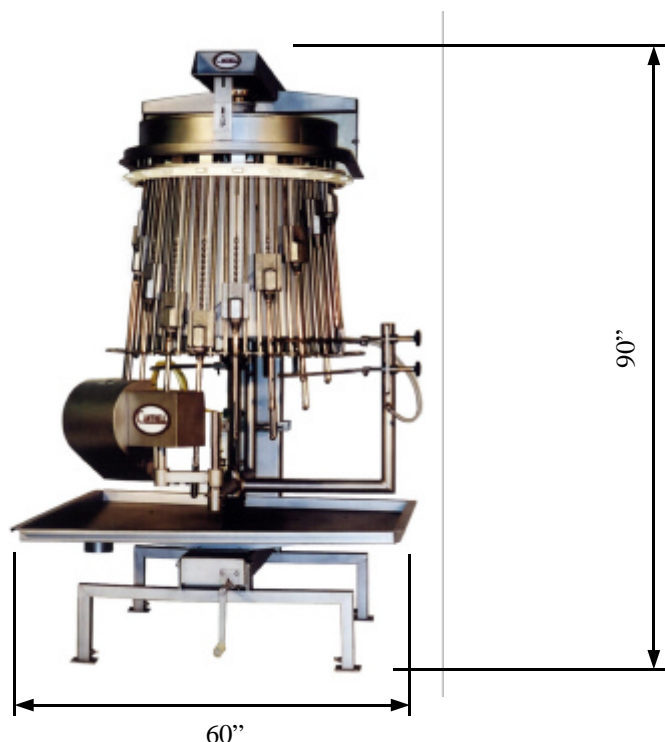

ESPECIFICACIONES TECNICAS

AGUA:	CONEXION ¾", 4 GPM
ELECTRICIDAD:	(1) MOTOR DE 2-HP
CAPACIDAD:	8500 POLLOS POR HORA
POSICION EN LINEA:	Después de la Cosechadora de Mollejas antes del Quebrador de Pescuezos
ROTACION:	Determinada por tamaño del ave
ALTURA:	90"
ANCHO:	60"
PROFUNDIDAD:	60"

Las especificaciones anotadas son las más recientes al terminar esta publicación. Sin embargo, continuando con nuestras medidas de mejorar nuestros productos nos reservamos el derecho de cambiar el diseño sin aviso u obligación de modificar ninguna máquina anteriormente vendida o entregada.

Cantrell Machine Co., Inc.

P O Box 757

1400 S. Bradford Street

Gainesville, Ga. 30503

770-536-3611

770-531-0832