

# TRANSPORTADOR DE MENUDO

Modelo No. GE-200



*La foto representa a uno de los diferentes estilos disponibles.*

El Transportador de Menudos Cantrell, transporta las mollejas a la proxima estación de trabajo para la inspección final de las mollejas. El transportador es construido en acero inoxidable y se puede construir deacuerdo a las especificaciones del cliente, a la altura y longitud para adaptarse a cualquier planta. Una variedad de correas estan disponibles incluyendo ; intralox cleat, scoop, flat y food-grade.

**Cantrell Machine Co., Inc.**

P O Box 757  
1400 S. Bradford Street  
Gainesville, Ga. 30503

Phone: 770-536-3611  
Fax: 770-531-0832  
[www.cantrell.com](http://www.cantrell.com)



# TRANSPORTADOR DE MENUDO

Modelo No. GE-200

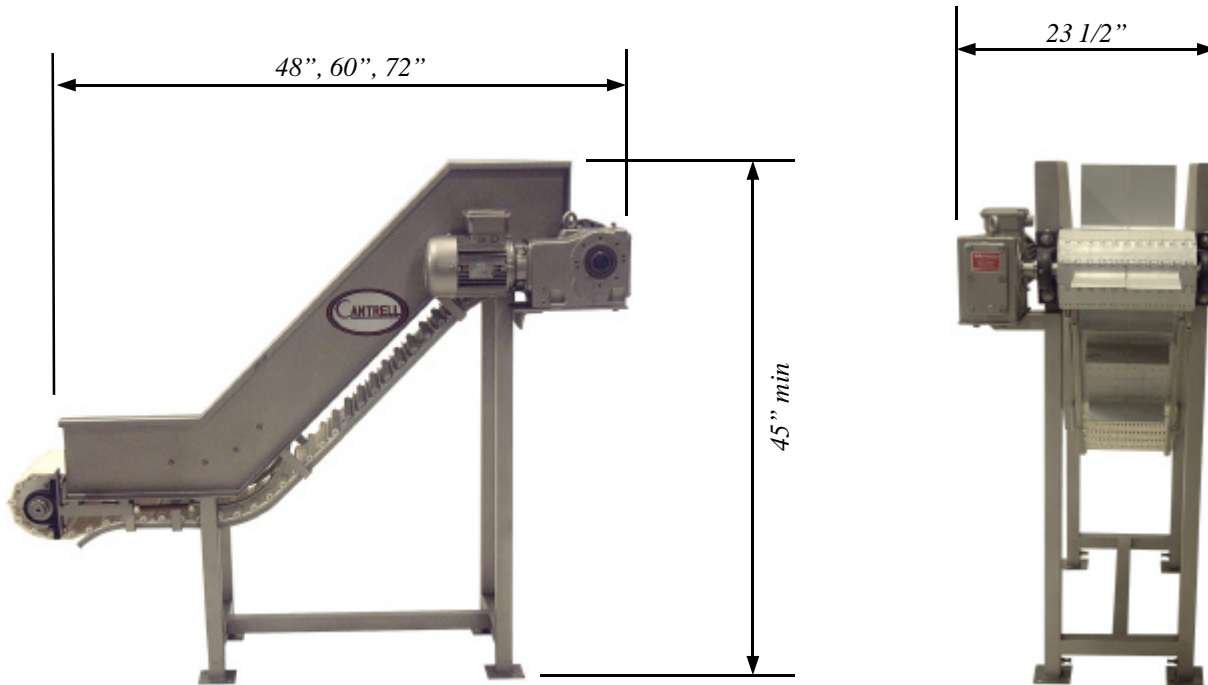

## ESPECIFICACIONES TECNICAS

<b>Posición en Línea:</b>	Después de la Cosechadora de Mollejas ó Eliminator de Grasa
<b>Poder de Instalación:</b>	1 HP Motor
<b>Peso Neto:</b>	235 lbs.
<b>Peso Bruto:</b>	515 lbs.
<b>Ancho:</b>	23 1/2"
<b>Longitud:</b>	(Opcional) 48", 60", 72"
<b>Altura:</b>	(Opcional) 45" min

Las especificaciones anotadas son las más recientes al terminar esta publicación. Sin embargo, continuando con nuestras medidas de mejorar nuestros productos nos reservamos el derecho de cambiar el diseño sin aviso u obligación de modificar ninguna máquina anteriormente vendida o entregada.

Cantrell Machine Co., Inc.

P O Box 757 1400 S. Bradford Street

Gainesville, Ga. 30503

770-536-3611

(Fax) 770-531-0832