

## Cosechadora de Mollejas

Modelo No. CGH-8000



La Cosechadora de Mollejas marca Cantrell fue diseñada para cosechar 100 mollejas por minuto con un porcentaje de recuperación en los altos 90s y un porcentaje de producto listo para cocinar en los 80s. Aparte del alto porcentaje de recuperación y el gran desempeño, la CGH-8000 tiene varias características de seguridad que incluyen seguros que protegen la cosechadora de cualquier daño en caso de que alguna materia exterior penetrara a la máquina. La alta velocidad, desempeño ejemplar y características de seguridad, aseguran un sistema de calidad para la cosecha de mojejillas en su planta procesadora.

**Cantrell Machine Co., Inc.**

P O Box 757  
1400 S. Bradford Street  
Gainesville, Ga. 30503

Phone: 770-536-3611  
Fax: 770-531-0832  
[www.cantrell.com](http://www.cantrell.com)



# Cosechadora de Mollejas

Modelo No. CGH-8000

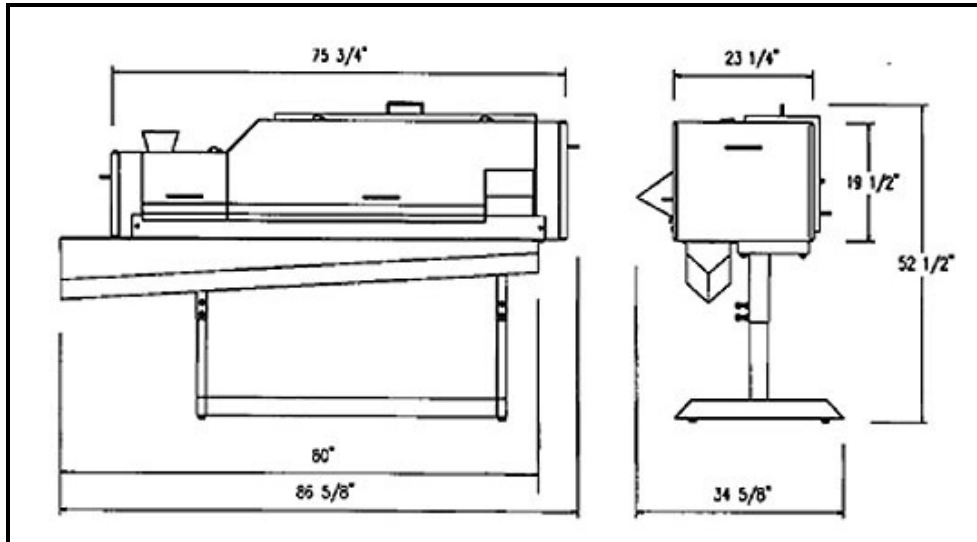

## ESPECIFICACIONES TECNICAS

<b>POSICION:</b>	DESPUES DE LA COSECHADORA DE CORAZON Y HIGADO
<b>CONSTRUCCION:</b>	ACERO INOXIDABLE
<b>PESO NETO:</b>	900 lbs.
<b>PESO BRUTO:</b>	1250 lbs.
<b>ANCHO:</b>	34 5/8"
<b>LONGITUD:</b>	86 5/8"
<b>ALTURA:</b>	52 1/2"

Las especificaciones anotadas son las más recientes al terminar esta publicación. Sin embargo, continuando con nuestras medidas de mejorar nuestros productos nos reservamos el derecho de cambiar el diseño sin aviso u obligación de modificar ninguna máquina anteriormente vendida o entregada.

Cantrell Machine Co., Inc.

P O Box 757 1400 S. Bradford Street

Gainesville, Ga. 30503

770-536-3611

770-531-0832