

LAVADORA DE GANCHOS

Modelo No. CSW-4



La Lavadora de Ganchos Cantrell fue diseñada para que automáticamente limpie é higienize el transportador de ganchos, colgantes y la union sin el uso de labor manual. Ajustes pueden ser hechos para limpiar las cadenas y las poleas también. Los dos motores - manejables con cepillos de nylon y adentro un chorro de agua cuidadosamente limpie todas las superficies que pasan a través de los cepillos. La Lavadora de Ganchos esta aprobada por la USDA y puede ser surtida con detergentes ó desinfectantes higienizantes en adición de un sistema de enjuague de agua manual.

ESPECIFICACIONES TECNICAS

Poder:	(2) 1/3 HP
Agua:	1" Sistema de Enjuage
Altura:	5' Instalado
Longitud:	6' 10 1/2"
Ancho:	4'

Las especificaciones anotadas son las más recientes al terminar esta publicación. Sin embargo, continuando con nuestras medidas de mejorar nuestros productos nos reservamos el derecho de cambiar el diseño sin aviso u obligación de modificar ninguna máquina anteriormente vendida o entregada.

Cantrell Machine Co., Inc.

P O Box 757
1400 S. Bradford Street
Gainesville, Ga. 30503

Phone: 770-536-3611
Fax: 770-531-0832
www.cantrell.com



SHACKLE WASHER

Model No. CSW-4

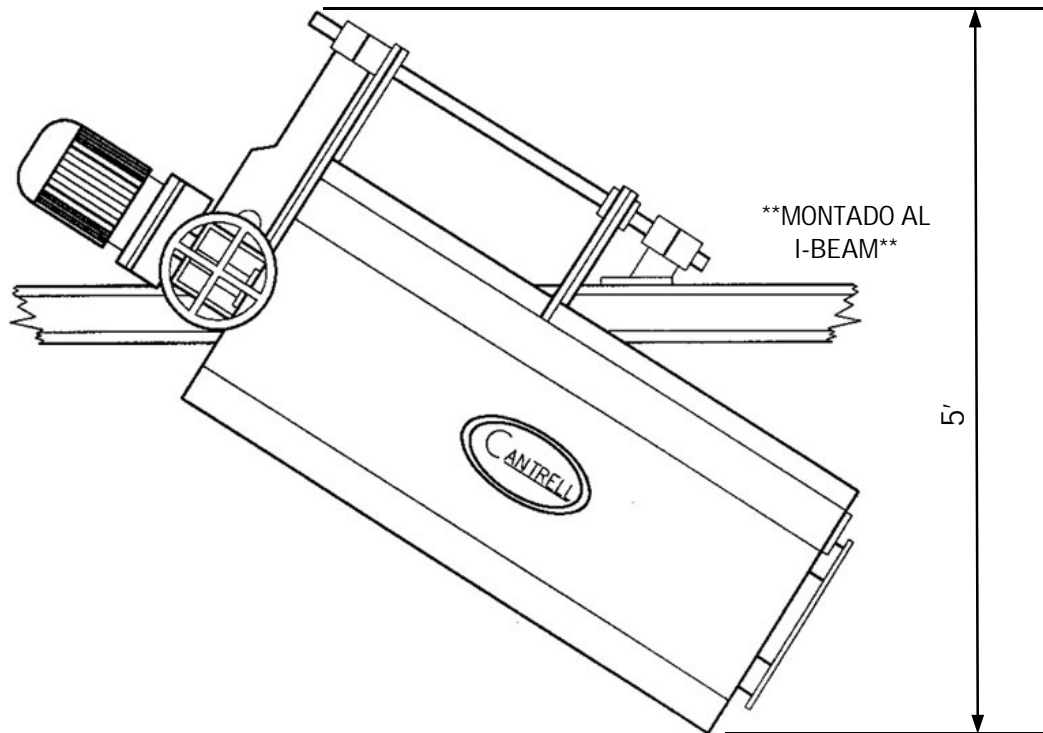
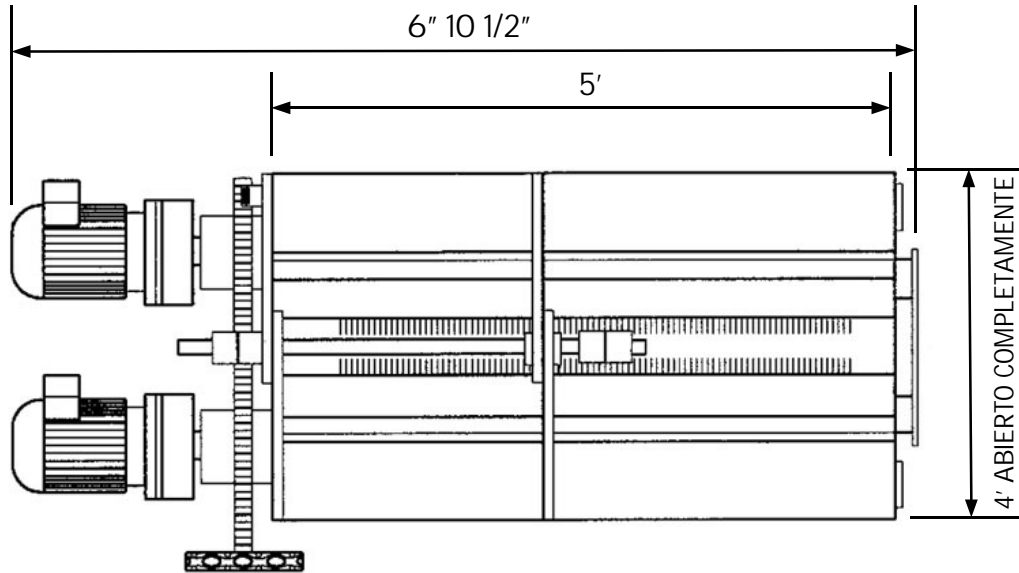

Cantrell Machine Co., Inc.

P O Box 757 1400 S. Bradford Street

Gainesville, Ga. 30503

770-536-3611

(Fax) 770-531-0832