

## TRANSPORTADOR DE DESGUEZADO DE CADERAS Modelo No. HCP-110-P



El Transportador de Desguezado de Caderas Cantrell, fue diseñado para proveer un óptimo rendimiento, y es fácil de incorporar en cualquier tipo de producción que sea necesaria. Cada una de las superficies de corte están especialmente diseñadas para sostener dos (2) caderas cada una. Las caderas son puestas en los cortadores por el personal y luego cortadas a precisión por el operador alternando hasta que se obtenga la mayor cantidad de carne. Los cortadores están cronometrados y separados uniformemente por cada operador, para permitirle a una persona llegar a ser hábil en una posición, y asegurar un consistente volumen en la producción, y así obtener la mayor cantidad de carne de la mejor calidad. El transportador es apropiado para; el broiler, roaster y turkey thighs.

El Transportador de Desguezado de Caderas es construido en acero inoxidable y UHMV Polymer. El sistema es prácticamente libre de mantenimiento y es fácil de limpiar en cualquier momento debido a su diseño simple, con tapa removible y su construcción lisa de alta calidad.

La capacidad del transportador puede ser muy fácil de ampliar en cualquier momento, solo añadiendo secciones adicionales. Las partes del transportador pueden ser adaptadas a la operación de cualquier planta y pueden facilitar que se añadan secciones para hacer confesar un sistema más completo.

Cantrell Machine Co., Inc.

P O Box 757  
1400 S. Bradford Street  
Gainesville, Ga. 30503

Phone: 770-536-3611  
Fax: 770-531-0832  
[www.cantrell.com](http://www.cantrell.com)

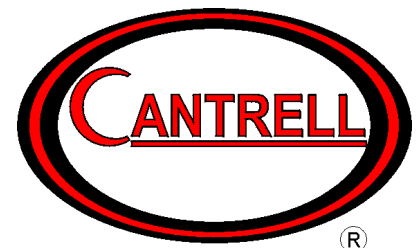

# TRANSPORTADOR DE DESGUEZADO DE CADERAS

## Modelo No. HCP-110-P

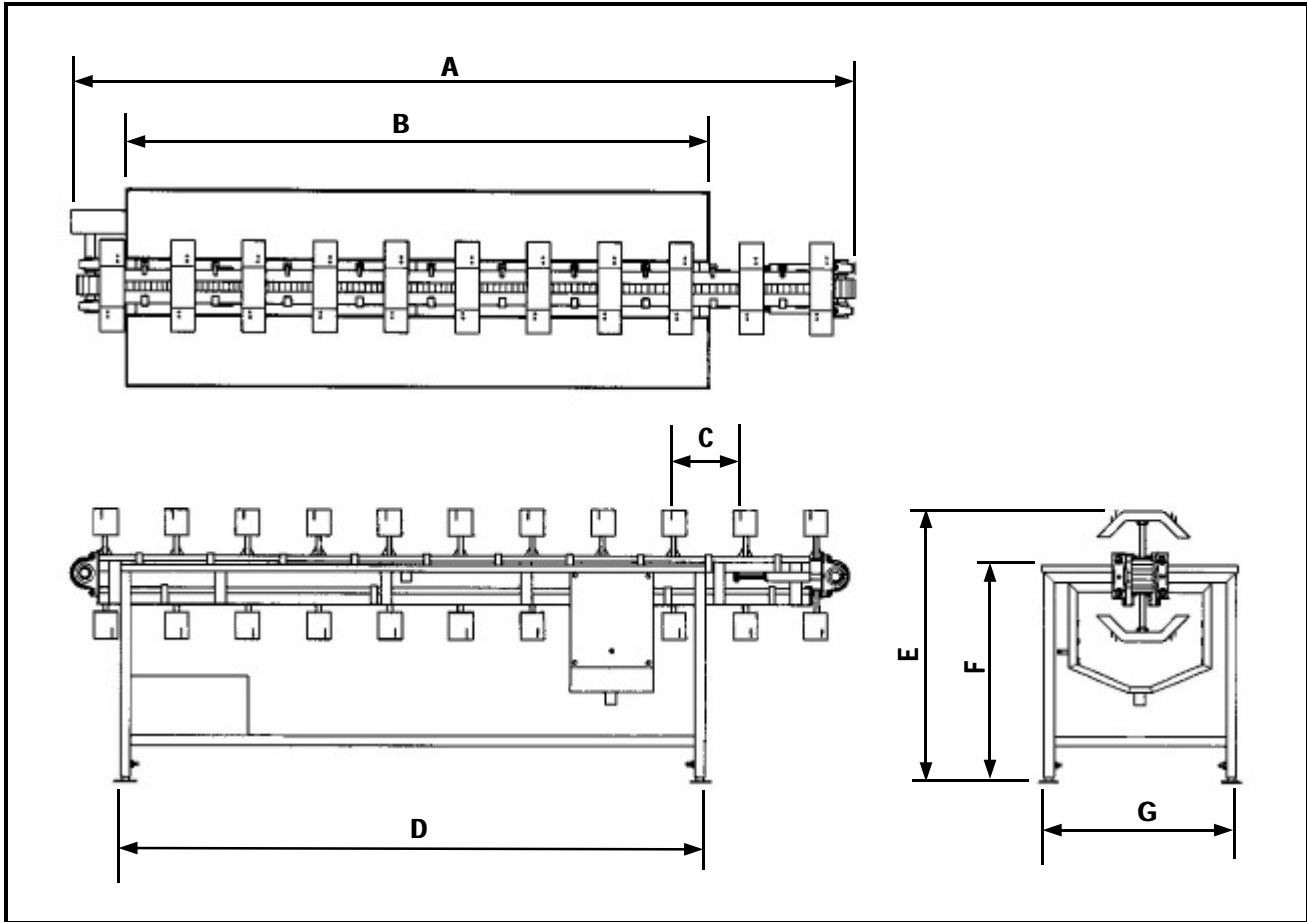

### ESPECIFICACIONES TECNICAS

<b>Capacidad:</b>	60 a 72 Caderas Por Minuto
<b>Conexión de Agua:</b>	1/4"
<b>Poder de Instalación:</b>	2 Caballos de Fuerza
<b>"A" Longitud del Transportador:</b>	(Varia) Dependiendo de las Especificaciones del Cliente
<b>"B" Longitud del (Trim Shelves):</b>	(Varia) Dependiendo de las Especificaciones del Cliente
<b>"C" Centro Del Cortador:</b>	9", 12" 18" Estandar (Otras Variaciones Disponibles)
<b>"D" Centro de las Patas:</b>	(Varia) Dependiendo de las Especificaciones del Cliente
<b>"E" Altura:</b>	(Varia) Dependiendo de las Especificaciones del Cliente
<b>"F" Altura del Estante:</b>	37" Estandar
<b>"G" Ancho:</b>	32" Estandar

Las especificaciones anotadas son las más recientes al terminar esta publicación. Sin embargo, continuando con nuestras medidas de mejorar nuestros productos nos reservamos el derecho de cambiar el diseño sin aviso u obligación de modificar ninguna máquina anteriormente vendida o entregada.

Cantrell Machine Co., Inc.

P O Box 757 1400 S. Bradford Street Gainesville, Ga. 30503 770-536-3611 (Fax) 770-531-0832